

SILNIČNÍ SADA PRO SAMOJÍZDNÝ ŽACÍ STROJ
ROAD SET FOR RIDING MOWERS
STRASSEN-SET FÜR SELBSTFAHRENDE MÄHER



MP 122 Diesel
MP 122 Petrol



CE

CZ

Návod k použití
(původní návod k použití)

EN

User's manual
(translation of the original user's manual)

DE

Bedienungsanleitung
(Übersetzung der Originalbenutzeranleitung)

SECO
INDUSTRIES

CZ	Návod k použití	7
EN	User's manual	19
DE	Bedienungsanleitung	31

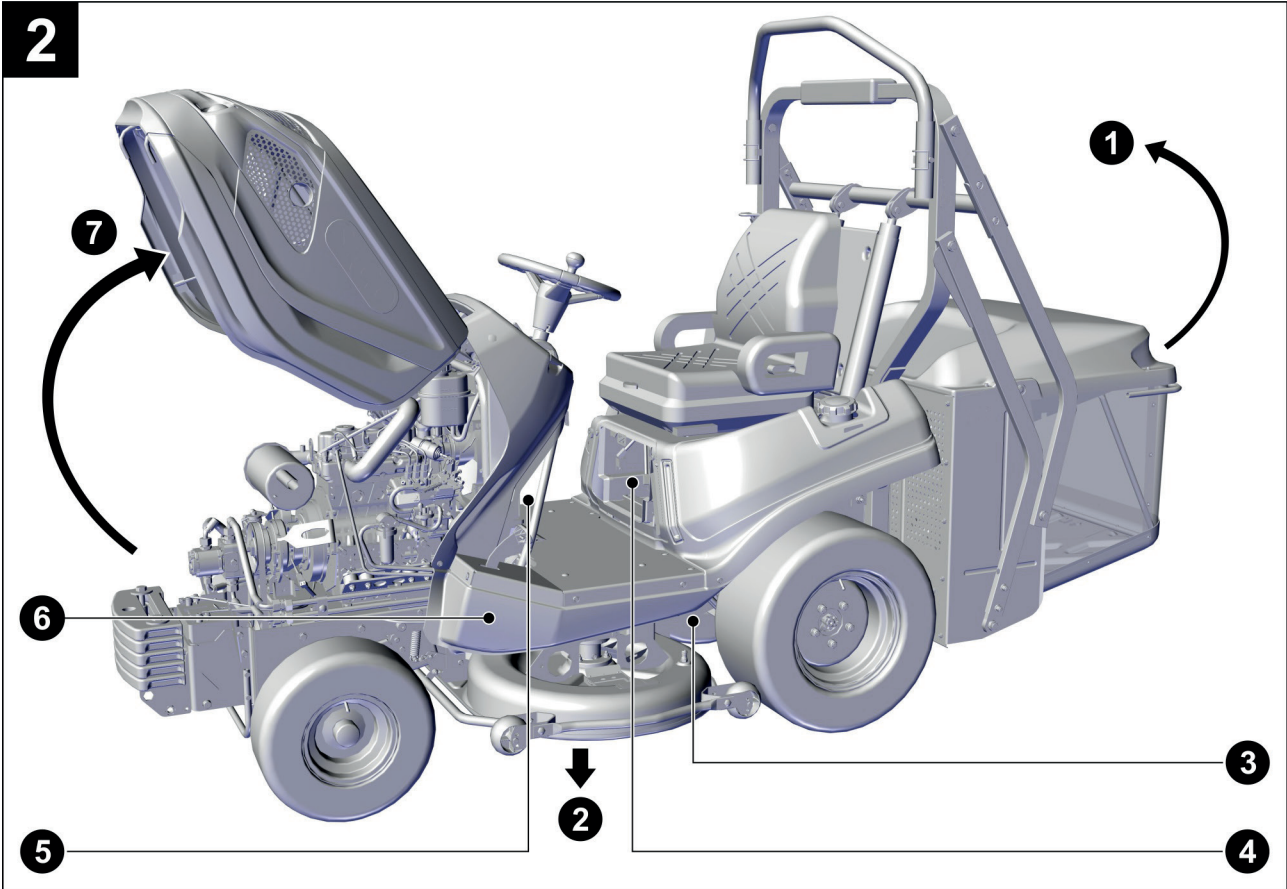
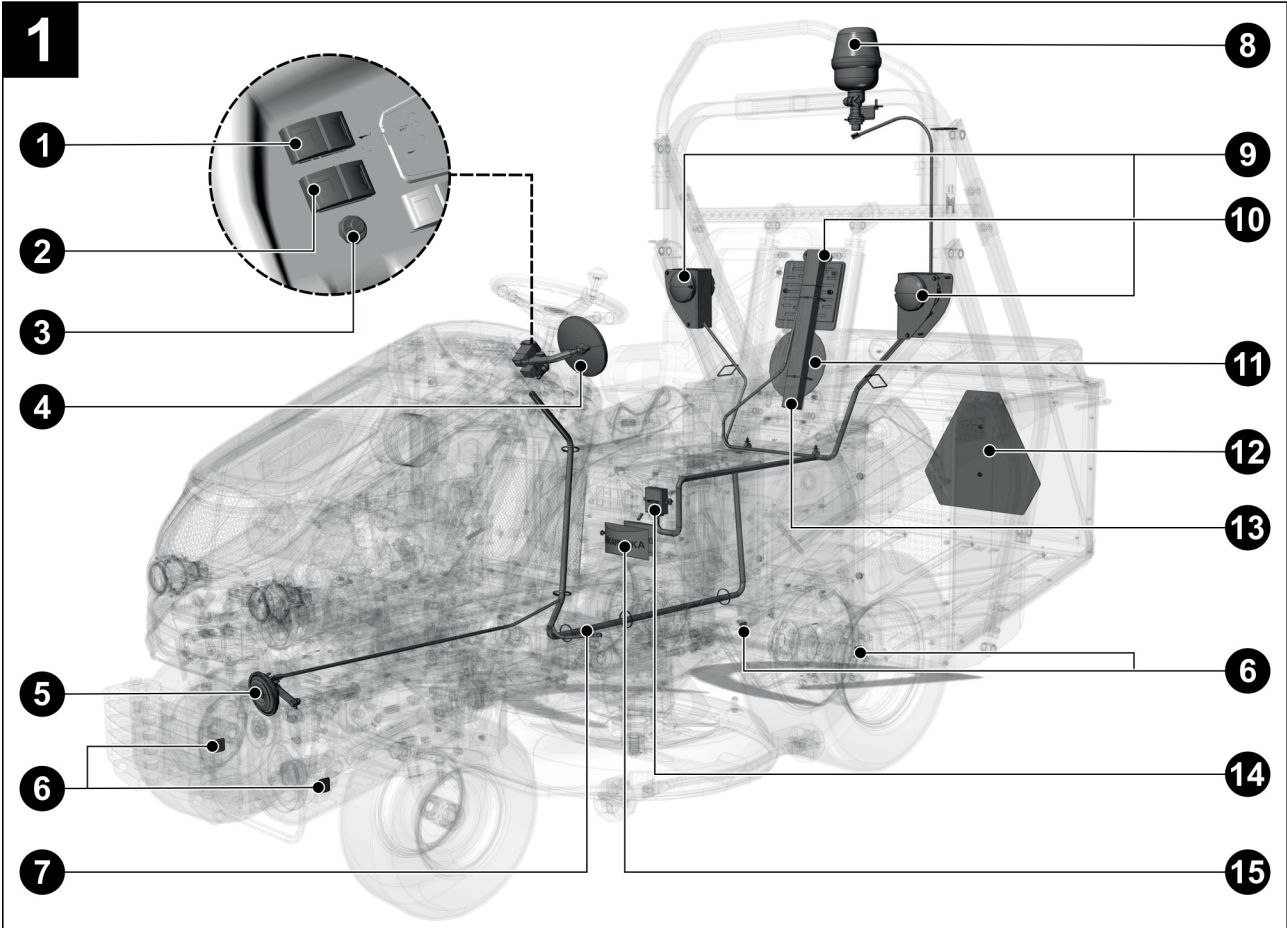

3a

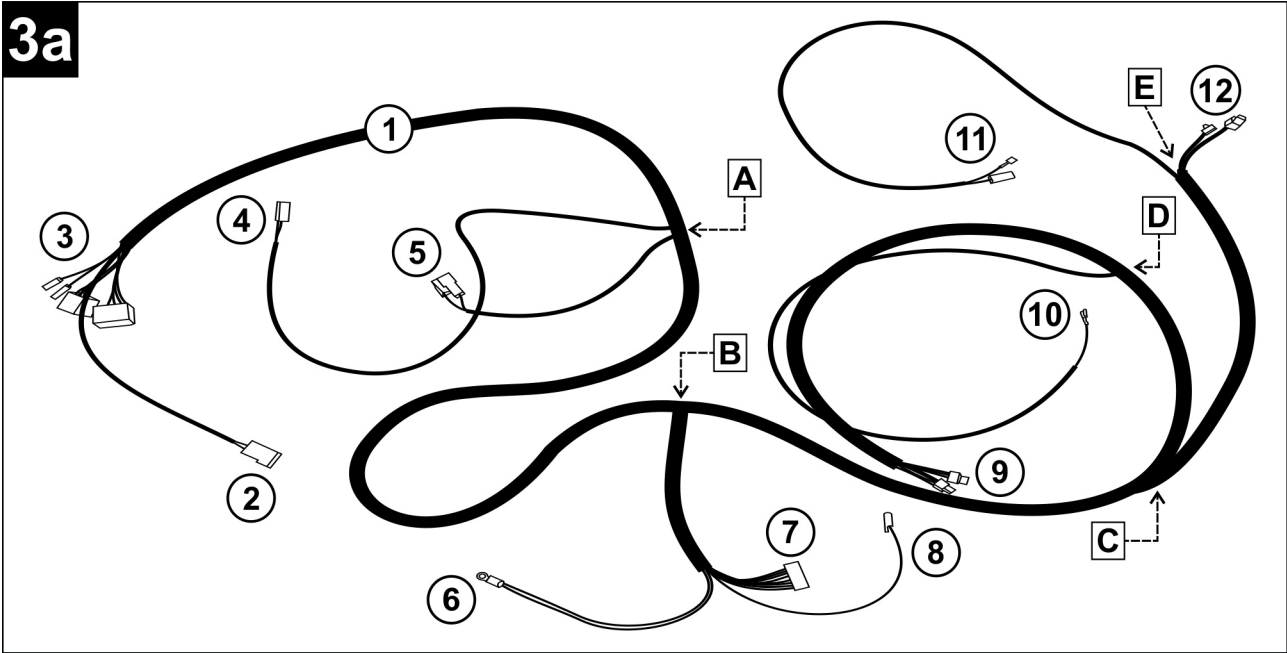

3b

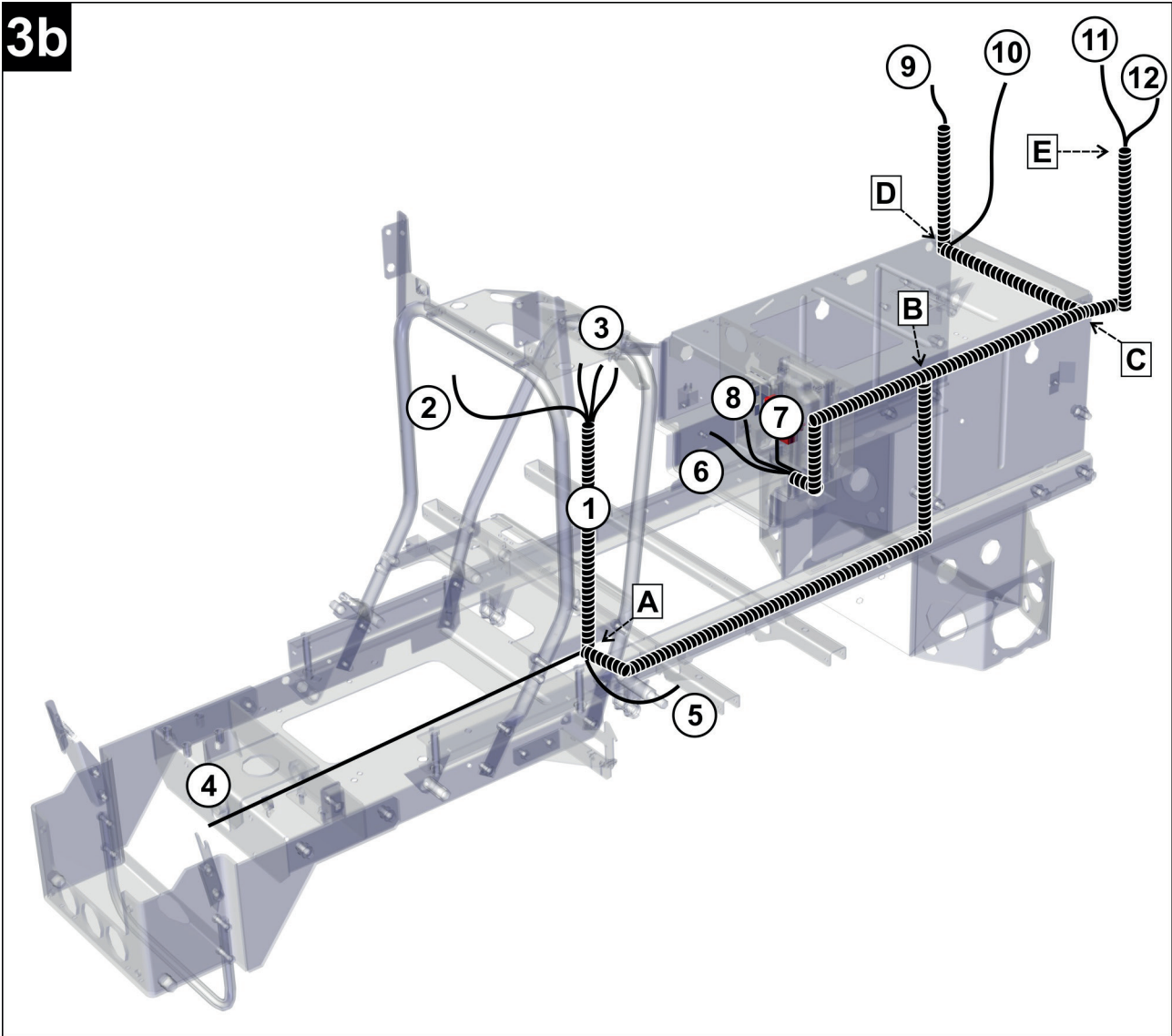

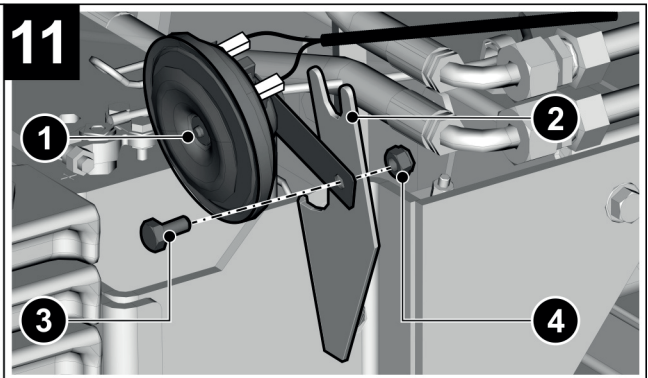
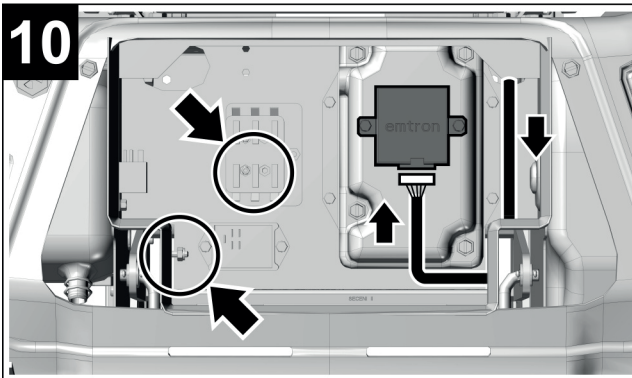
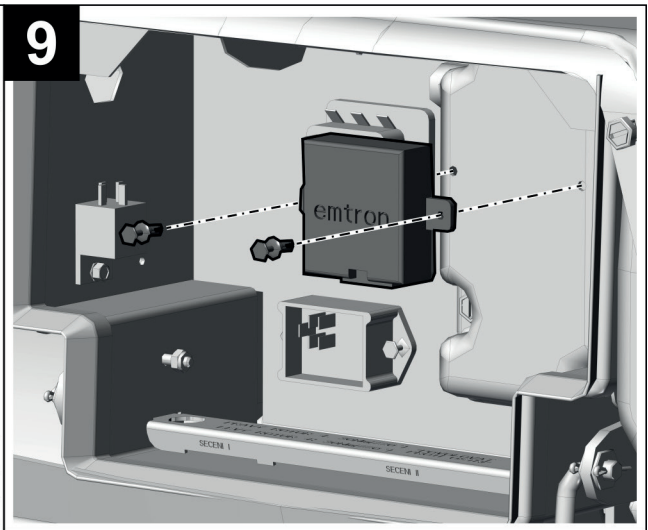
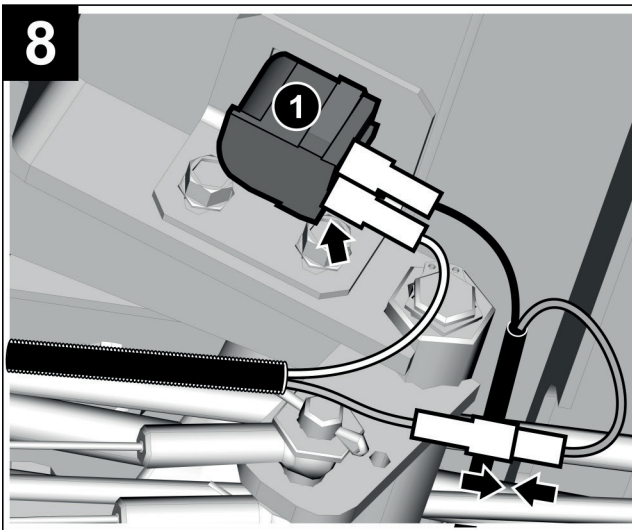
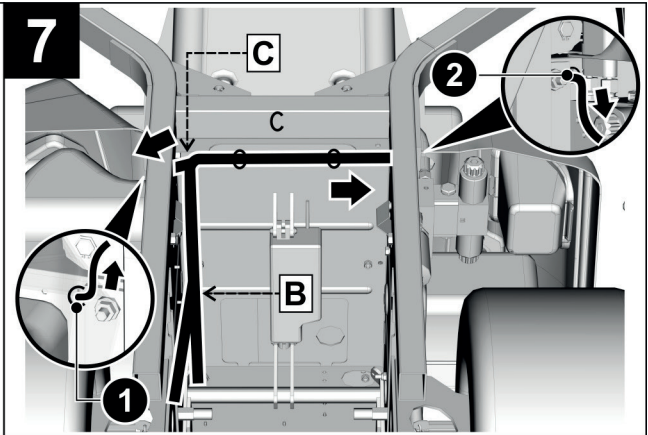
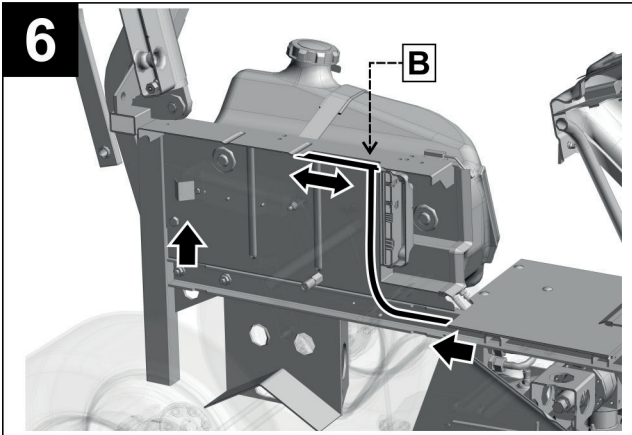
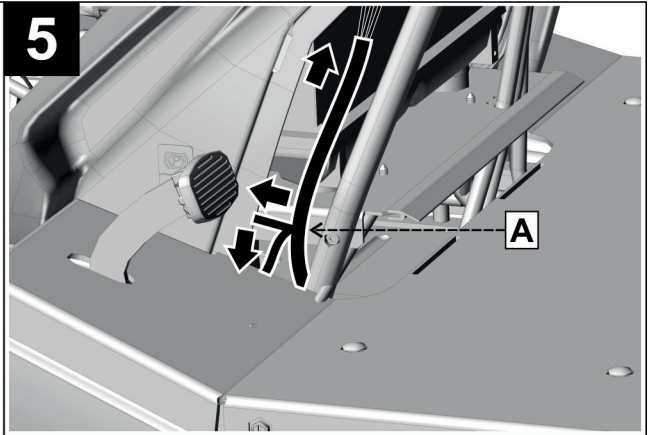
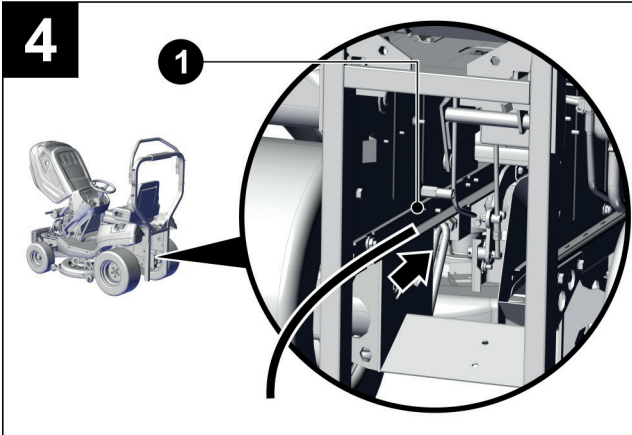

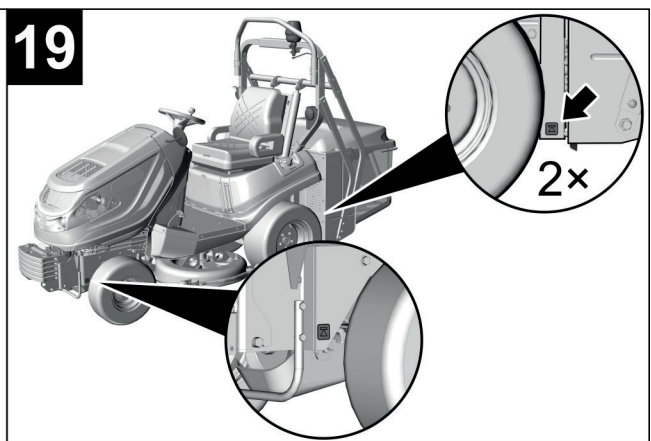
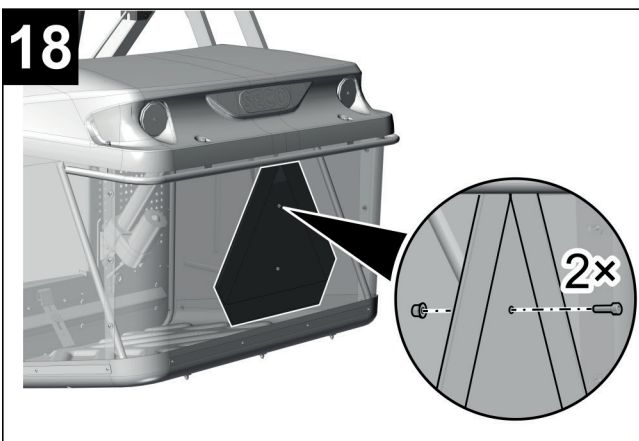
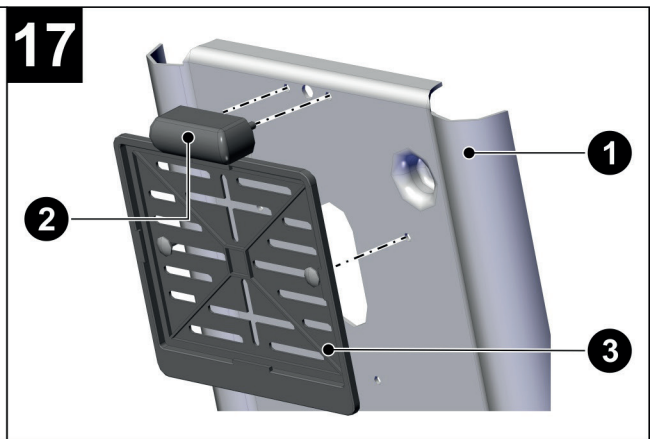
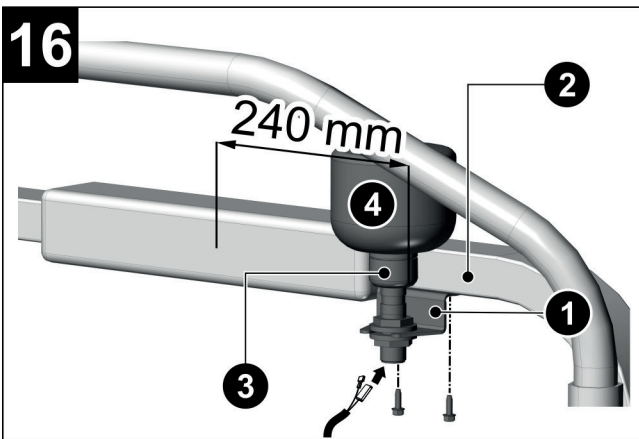
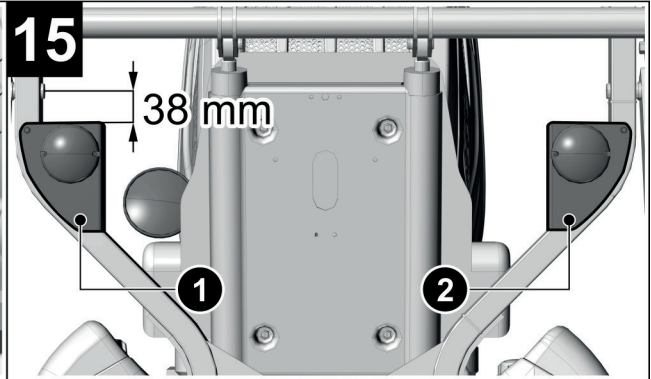
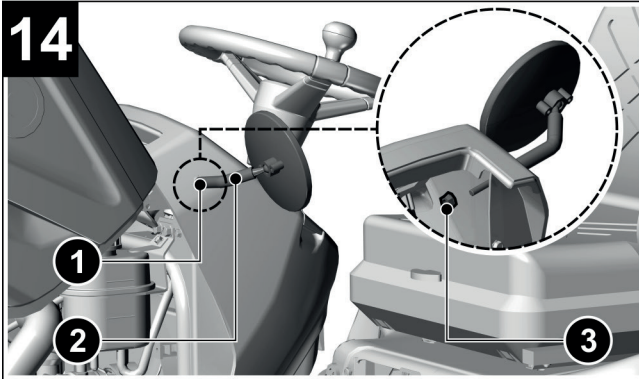
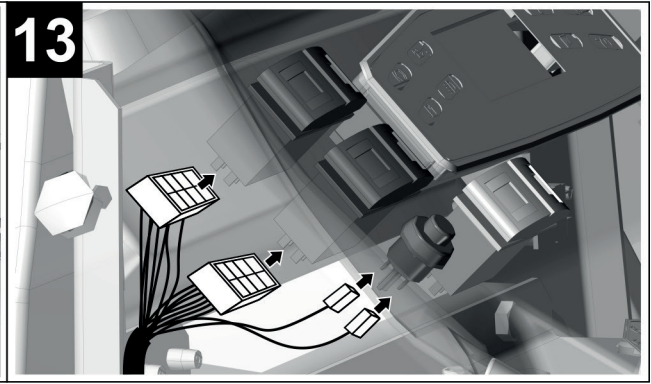
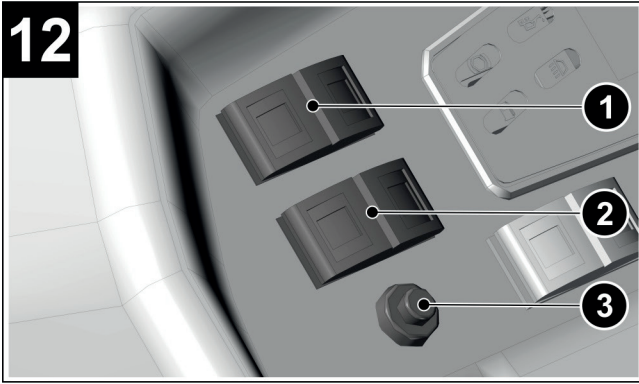

O NÁVODU

ÚČEL NÁVODU

Návod by Vás měl co nejjednodušeji navést k bezpečné instalaci, provozu a údržbě silniční sady pro žací stroj MP 122 Diesel nebo MP 122 Petrol a informovat Vás o jejich funkcích. Je proto určen všem osobám, které budou silniční sadu instalovat, používat a udržovat.

Návod si pečlivě prostudujte ještě před začátkem instalace silniční sady. Postupujte přesně podle pokynů v něm uvedených, abyste si usnadnili nejen používání sady, ale také zajistili její správné používání a dlouhou životnost.





PLATNOST NÁVODU

Návod je platný pro silniční sadu pro tyto varianty strojů:

- MP 122 Diesel
- MP 122 Petrol

SYMBOLY POUŽITÉ V NÁVODU

V návodu naleznete symboly s následujícím významem:

SYMBOL	VÝZNAM
	Tyto symboly mají význam „UPOZORNĚNÍ“ a „VAROVÁNÍ“ a upozorňují na skutečnosti, které mohou způsobit poškození stroje a/nebo vážné poranění uživatele.
	Symbol upozorňuje na důležitou instrukci, vlastnost, postup nebo záležitost, kterou je nutno během instalace, používání a údržby stroje mít na vědomí nebo dodržet.
	Symbol upozorňuje na užitečnou informaci, vztahující se ke stroji nebo příslušenství.
	Tyto symboly jsou odkaz na jinou kapitolu tohoto návodu.
	Symbol je odkazem na jiný návod, který je součástí dodané dokumentace ke stroji.

DŮLEŽITÁ UPOZORNĚNÍ

Návod pro silniční sadu je nutné považovat za součást žacího stroje, která od něj nesmí být oddělena. Proto jej uschovejte pro budoucí použití.

Neinstalujte silniční sadu, dokud nejste důkladně seznámeni se všemi instrukcemi, zákazy a doporučeními, které jsou uvedeny v návodu k samotnému stroji MP 122.

Vyobrazení použítá v tomto návodu nemusí vždy souhlasit se skutečností; jejich účelem je popis hlavních principů nebo tvarů částí stroje. Texty, kresby, fotografie a jiné prvky zde uvedené jsou ale chráněny autorským právem. Každé jejich zneužití nebo nepovolené kopírování je trestné.

SOUVISEJÍCÍ DOKUMENTACE

Kromě tohoto návodu je k dispozici další dokumentace, kterou vypracoval výrobce stroje a výrobci některých částí stroje. Tato dokumentace byla dodána se strojem MP 122.

KDYŽ SI NEJSTE JISTI

V praxi se často vyskytují nepředvídatelné situace, které nemohly být do tohoto návodu zahrnuty a popsány. Proto vždy, když si nejste jistí postupem a také v případě jakýchkoliv dotazů nebo nejasností neváhejte kontaktovat výrobce nebo některý z našich více než 100 autorizovaných, kvalitně vybavených servisů po celé Evropě, ve kterých jsou Vám k dispozici servisní odborníci, kteří byli proškolení a přezkoušeni ve výrobním podniku.

VERZE NÁVODU

Číslo verze: kor 2
Datum vytvoření: 21.06.2022



Seco Industries, s.r.o. stále pokračuje ve vývoji a zdokonalování všech vyráběných strojů a jejich příslušenství, proto může dojít k odchylkám textu a vyobrazení této příručky od skutečnosti. Z toho nemohou být vyvozovány žádné nároky. Tisk, rozmnožování, zveřejňování a překlad (i částí) není bez písemného souhlasu Seco Industries, s.r.o. povolen. Změny jsou vyhrazeny.

1 DODÁVKA

1.1 BALENÍ A MANIPULACE S DODÁVKOU

Silniční sada je dodávána v krabici s běžným obalovým materiálem.

Vzhledem k nízké hmotnosti stačí k manipulaci s dodávkou jedna osoba bez použití zvedacích prostředků.



Po dodání ihned zkontrolujte, zda není dodávka poškozena. V případě poškození přivězte dopravce. Nebude-li reklamáce uplatněna včas, nelze případné nároky uplatnit.

1.2 SKLADOVÁNÍ PŘED VYBALENÍM

Nebudete-li silniční sadu vybalovat a instalovat ihned po dodání, uskladněte ji za následujících podmínek:

- Krabici skladujte v originálním obalu v suchých prostorách, zabezpečených proti povětrnostním vlivům, které by mohly způsobit poničení obalu a zhoršení stavu.
- Na krabici nepodkládejte žádné předměty nebo materiály, které by ji mohly svou váhou poškodit nebo ze kterých by mohlo docházet k úniku kapalin.
- Pokud skladujete více krabic, smí být maximálně 10 krabic na sobě.

Doporučené vlastnosti místa skladování:

Teplota od -10 °C do +35 °C

Vlhkost vzduchu <80 % při 21 °C

Ostatní Suché skladovací prostory

1.3 VYBALENÍ

- Odstraňte všechny obalové materiály a vyjměte všechny díly z krabice. Dbejte na to, abyste žádný díl nepoškodili.
- Vybalené díly vizuálně zkontrolujte, zda nedošlo během přepravy k jejich poškození. V případě jakéhokoliv poškození ihned kontaktujte dodavatele a nepokračujte v instalaci.



Po celkovém vybalení dbejte na správnou likvidaci obalových materiálů. Likvidaci provádějte dle příslušného zákona o odpadech platného ve vaší zemi.

2 POPIS

2.1 ÚČEL

Silniční sada je určena pouze pro žací stroje MP 122 (Diesel/Petrol) a umožňuje použití stroje v běžném provozu na veřejných komunikacích, zejména při přejezdech mezi jednotlivými travnatými plochami nebo při zimní údržbě chodníků a cest v obcích.

Silniční sada také obsahuje nepovinné vybavení jako oranžový maják a výstražné blikáče, které zvyšují bezpečnost při práci u pozemních komunikací.

2.2 HLAVNÍ ČÁSTI

Silniční sada se skládá z následujících částí:

	(1) SPÍNAČ – SVĚTELNÝ MAJÁK
	(2) SPÍNAČ – SMĚROVÁ SVĚTLA
	(3) SPÍNAČ – KLAKSON
	(4) ZPĚTNÉ ZRCÁTKO
	(5) KLAKSON
	(6) SAMOLEPKY ZVEDACÍCH BODŮ (4×)
	(7) KABELÁŽ
1	(8) ORANŽOVÝ MAJÁK
	(9) ZADNÍ/PŘEDNÍ OSVĚTLENÍ A SMĚROVÁ SVĚTLA
	(10) OSVĚTLENÍ SPZ A RÁMEČEK SPZ
	(11) SYMBOL MAXIMÁLNÍ RYCHLOSTI
	(12) TROJÚHELNÍK PRO POMALÁ VOZIDLA
	(13) PŘENOSNÝ TROJÚHELNÍK
	(14) ŘÍDÍCÍ JEDNOTKA
	(15) LÉKÁRNIČKA A REFLEXNÍ VESTA

Všechny uvedené součásti je nutno na stroj nainstalovat nebo doplnit.

3 INSTALACE

i

Tato kapitola slouží především pro servisní pracovníky prodejce, kteří připravují stroj pro uživatele v rámci předprodejního servisu. Pokud jste váš stroj obdrželi se silniční sadou již nainstalovanou, přejděte rovnou na **kapitulu 4**.

Pokud silniční sadu instalujete svépomocí, je nutno postupovat dle pokynů této kapitoly. V případě, že si nejste jistí postupem nebo nemáte dostatečné vybavení, náradí či zkušenosti, neváhejte kontaktovat prodejce stroje a požádejte jej o pomoc.

3.1 PŘÍPRAVA STROJE PRO INSTALACI

Před instalací silniční sady připravte stroj následovně:

2

- (1) Zvedněte sběrný koš zcela nahoru. Vypněte stroj a zajistěte parkovací brzdu.
- (2) Žací ústrojí spusťte do nejnižší polohy.
- (3) Demontujte tunel pro vynášení trávy ze žacího ústrojí. Přistupte ke stroji zezadu a nadzvedněte přední část tunelu nahoru tak, aby se uvolnil z čepů na žacím ústrojí. Poté tunel vytáhněte směrem dozadu z vodících kolejniček. Podrobnosti k demontáži jsou uvedeny v návodu k žacímu stroji ➔ **5.9 NOUZOVÉ SITUACE / UCPÁNÍ DOPRAVNÍHO TUNELU**.
- (4) Otevřete schránku pod sedadlem obsluhy.
- (5) Demontujte kryt pod volantem.
- (6) Demontujte levý boční plastový kryty u podlahy vyjmutím rychloupínacích čepů. Do drážky čepu zasuňte šroubovák a otočte s ním o 90°. Kryt vyjměte mimo stroj.
- (7) Otevřete kapotu stroje.

3.2 ROZVEDENÍ KABELÁŽE

- Vybalenou kabeláž rozviňte na jednotlivé části. Jednotlivé větve kabeláže a jejich rozvedení na stroji je následující:

3a

- ① HLAVNÍ SVAZEK
- ② DVOUKONEKTOR K HLAVNÍMU SVAZKU KABELÁŽE STROJE
- ③ PATICE KE SPÍNAČŮM NA PANELU
- ④ KABEL PRO KLAKSON
- ⑤ KABEL PRO BRZDU
- ⑥ KABEL PRO UKOSTŘENÍ
- ⑦ PATICE PRO ŘÍDÍCÍ JEDNOTKU

3b

- ⑧ KABEL PRO POJISTKU
 - ⑨ KABEL S PATICÍ PRAVÉHO SMĚROVÉHO SVĚTLA
 - ⑩ KABEL PRO OSVĚTLENÍ SPZ
 - ⑪ KABEL PRO MAJÁK
 - ⑫ KABEL S PATICÍ LEVÉHO SMĚROVÉHO SVĚTLA
- [A] až [E] REFERENČNÍ ROZDĚLOVACÍ UZLY

i

Při rozvádění kabeláže se k jejímu upevnění používají buď kabelové příchytky nebo zdrhovací pásy. Obojí je součástí dodávky.

4

- Kabeláž vsuňte stranou ② a ③ ze zadní strany stroje do U-profilu (1) rámu na levé straně a vedte ji směrem k přední části stroje.

5

- V místě referenčního uzlu [A] vysuňte kabeláž směrem nahoru mezi trubky sloupku:
 - hlavní svazek s paticemi ③ a kabelem s dvoukonektorem ② vedte dále nahoru k ovládacímu panelu
 - kabel ke klaksonu ④ vedte směrem vpřed k mechanismu otevírání kapoty
 - brzdový kabel ⑤ vedte směrem k brzdovému pedálu (pod podlahou)
- Kabeláž přichyťte k trubce sloupku na dvou místech pomocí zdrhovacích pásků.

6

- Vraťte se zpět k zadní části stroje a kabeláž vyvedte z U-profilu směrem k horní levé straně vnitřku skříně elektroinstalace.
- V místě referenčního uzlu [B] rozdělte kabeláž tak, aby jedna část vedla k elektroinstalaci pod sedadlem ⑦ a druhá směrem k ochrannému rámu ROPS (⑨ až ⑫) (→ obr. 3b).
- Kabeláž zajistěte na třech místech pomocí zdrhovacích pásků. Pásky prostrčte skrz otvory v U-profilu rámu.

i

Obrázek 6 představuje řez komory sedadla.

7

- Část u ochranného rámu opět rozdvojte v místě referenčního uzlu [C]:
 - část s kabelem pro maják a kabelem s paticí levého směrového světla protáhněte otvorem (1) komory sedadla na levé straně stroje (při pohledu zezadu)
 - část s kabelem pro osvětlení SPZ a kabelem s paticí pravého směrového světla protáhněte otvorem (2) komory sedadla na pravé straně stroje (při pohledu zezadu)
- Kabeláž přichyťte ze spodní strany do komory sedadla pomocí kabelových přichytek.

!

POZOR: Kabeláž je nutné vést za zdvihací konzolou žacího ústrojí tak, aby nedošlo ke skřípnutí kabeláže během pohybu konzoly!

3.3 ZAPOJENÍ BRZDY

8

- Ze spínače brzdy (1) odpojte stávající koncovku se zeleným kabelem a propojte ji s koncovkou silniční sady se zeleným kabelem.
- Koncovku silniční sady s bílým kabelem zapojte do uvolněného místa spínače brzdy.

3.4 ŘÍDÍCÍ JEDNOTKA

9

- Na modul v prostoru elektroinstalace pod sedadlem upevněte řídicí jednotku pomocí dvou plastových nýtů.

10

- Kabel s patičí pro řídicí jednotku (➡ obr. 3a a 3b, pozice 7) prostrčte otvorem do prostoru pod sedadlem a patiči zapojte do řídicí jednotky.
- Kabel se žlutým okem (➡ obr. 3a a 3b, pozice 6) zapojte ke kostře stroje.
- Zbývající kabel (červený) zasuňte do pojistkové skříně na pozici 6 a zapojte i pojistku 10 A.

3.5 KLAKSON

11

- Na přední levý držák (2) kapoty připevněte klakson (1) pomocí šroubu (3) a matice (4).
- Připojte ke klaksonu připravený kabel (červený a černý).

3.6 OVLÁDACÍ SPÍNAČE

12

- Z levé strany panelu ovládacích prvků odstraňte tři zaslepovací krytky.
- Do otvorů postupně vložte spínač pro světelný maják (1), spínač směrových světel (2) a spínač klaksonu (3).

13

- Ke spínačům zapojte patice:
 - pro maják použijte patiči s černými a červenými kabely
 - pro směrová světla použijte patiči s černými a modrými kabely
 - pro klakson použijte dva malé konektory s červenými kabely
- Zapojte také dvoukonektor k hlavnímu svazku (➡ obr. 3a a 3b, pozice 2).

3.7 ZPĚTNÉ ZRCÁTKO

14

- Z levé boční strany kapotáže odstraňte krytku (1) krytku otvoru pro držák (2) zrcátka.
- Otvorem prostrčte držák a z vnitřní strany (z prostoru motoru) jej upevněte šroubem s podložkou (3).

3.8 SMĚROVÉ OSVĚTLENÍ (BLINKRY)

15

- Upevněte levý (1) a pravý (2) držák směrového osvětlení na ochranný rám do vzdálenosti přibližně **38 mm** pod osu spodního čepu rámu. Držáky upevněte pomocí samořezných šroubů.
- Ke směrovým světlům zapojte elektrické kabely (➡ obr. 3a a 3b, pozice 9 a 12):
 - pro zadní světla použijte svazek s červeným, bílým, modrým a černým kabelem
 - pro přední světla použijte svazek s bílým, modrým a černým kabelem

3.9 MAJÁK

16

- Držák (1) majáku s trubkovým držákem (3) umístěte na spodní stranu ochranného rámu (2) tak, aby byl zarovnan s přední hranou rámu a byl ve vzdálenosti **240 mm** od středu rámu]. Držák upevněte pomocí dvou samořezných šroubů.
- Na konci trubkového držáku odmontujte bajonetový spoj.
- Protáhněte kabeláž pro maják přes levý držák směrového světla (➔ obr. 3a a 3b, pozice 11) a zasuňte ji a zapojte. Namontujte zpět bajonetový spoj.
- Do trubkového držáku nasuňte maják (4) a zajistěte jej svěrným spojem.

3.9 OSVĚTLENÍ SPZ A RÁMEČEK SPZ

17

- Demontujte plastový kryt pístnic (1).
- Ke krytu připevněte osvětlení SPZ (2) a rámeček SPZ (3). Plastový kryt má předpřipravené otvory pro obě tyto části. Šrouby rámečku SPZ zajistěte ze zadní strany maticemi.
- Kabeláž pro osvětlení ved'te podél hydraulických hadic dovnitř krytu pístnic. Kryt přiložte zpět ke stroji a osvětlení SPZ propojte s kabeláží. Potom zajistěte kryt zpět na své místo.
- Pod rámeček SPZ nalepte samolepku s nejvyšší pojezdovou rychlostí stroje.

3.10 TROJÚHELNÍK PRO POMALÁ VOZIDLA

- Před uchycením výstražného trojúhelníku instalujte tunel pro vynášení trávy zpět na žací ústrojí. Nasuňte vodící kolejničky po stranách tunelu na čepy rámu a poté jej nasuňte na čepy na žacím ústrojí.
- Nastartujte stroj a spusťte sběrný koš dolů.

18

- Na zadní stranu sběrného koše umístěte trojúhelník tak, otvory v trojúhelníku lícovaly s předpřipravenými otvory v koši.
- Trojúhelník upevněte pomocí dvou šroubů a matic.

3.11 POVINNÉ VYBAVENÍ

- Na kryt pístnic Do prostoru za sedadlem vložte složený výstražný trojúhelník.
- Do schránky pod sedadlem vložte vestu a lékárničku.

3.12 SAMOLEPKY ZVEDACÍCH BODŮ

19

- Na vnější spodní strany ochranného rámu nalepte samolepky s označením zvedacích míst.
- Stejnou samolepku pak nalepte i na držák závaží na přední straně stroje. Samolepku nalepte z obou stran.

3.13 DOKONČENÍ INSTALACE

Po instalaci a zapojení všech částí silniční sady uveďte stroj do původního stavu, tj. vraťte zpět všechny demontované kryty

4 POUŽITÍ SILNIČNÍ SADY



Před zahájením provozu stroje se silniční sadou je nutné nejprve se seznámit se všemi ostatními ovládacími prvky stroje a pochopit jejich funkci nebo význam.

Vždy respektujte všechny pokyny a nařízení, předepsané v návodu k žacímu stroji.

DOKLADY

Žací stroj MP122 je schválen k provozu na pozemních komunikacích. Součástí dodávky stroje je tak doklad o schválení (technický průkaz zvláštního vozidla), který mimo jiné udává další podmínky k provozu stroje.

Obsluha žacího stroje musí mít při přepravě u sebe osvědčení o registraci a osvědčení o způsobilosti řídit vozidla kategorie T nebo B a v případě kontroly je předkládá policii.

PŘED JÍZDOU PO VEŘEJNÝCH KOMUNIKACÍCH

Před jízdou po veřejných komunikacích musí obsluha:

- očistit stroj od nečistot, které by mohly znečistit veřejné komunikace (bláto, tráva, listí...)
- uvést stroj a jeho části do přepravní polohy
- zkontrolovat úplnost a funkčnost silniční sady; žádná součást silniční sady nesmí chybět a nesmí být nefunkční

JÍZDA PO VEŘEJNÝCH KOMUNIKACÍCH

Pravidla pro pojezd se žacím strojem po veřejných komunikacích jsou stejná jako pravidla pro provoz ostatních vozidel ve vaší zemi. Obsluha tedy musí dbát platných silničních pravidel země, ve které je žací stroj užíván.



V pracovním příslušenství stroje (sběrný koš) je zakázáno přepravovat jakýkoliv materiál

5 ÚDRŽBA

Správně prováděná pravidelná údržba a kontrola součástí silniční sady pomáhá k prodloužení doby jejího bezproblémového provozu. Opotřebené nebo poškozené součásti musí být včas vyměněny. Při výměně součástí používejte zásadně originální náhradní díly; použití neoriginálních dílů může způsobit poškození stroje, ohrozit zdraví obsluhy nebo jiných osob a v době záruční lhůty ztrácíte nárok na záruku. Pro objednání náhradních dílů vždy kontaktujte výrobce stroje nebo autorizované servisy.



Nesprávně prováděná nebo zcela opomenutá údržba může vést nejen k problémovému provozu žacího stroje, ale může také způsobit poranění obsluhujícího pracovníka.

Veškeré bezpečnostní a ochranné prvky, demontované během údržby, vždy namontujte zpět na své místo a vyzkoušejte jejich funkčnost.

5.1 PŘÍPRAVA STROJE NA ÚDRŽBU

Před jakoukoliv kontrolou nebo údržbou odstavte stroj na pevné a rovné ploše. Potom:

- aktivujte parkovací brzdu
- vypněte motor
- vytáhněte klíč zapalování
- pokud byl stroj v chodu, nechejte jej zcela vychladnout

5.2 KONTROLY PŘED JÍZDOU

KONTROLA KABELŮ A ŠROUBOVÝCH SPOJŮ

- Vizually zkontrolujte stav elektrických kabelů silniční sady. Poškozené kabely nechte vyměnit odborníkem.
- Ručně zkontrolujte pevné dotažení všech matic, čepů a šroubů, aby se stroj nacházel vždy v bezpečném provozním stavu. Opotřebené nebo poškozené díly z bezpečnostních důvodů vždy okamžitě vyměňte.
- Před jízdou se strojem po veřejných komunikacích zkontrolujte funkčnost veškerého osvětlení a klaksonu.

5.3 PRAVIDELNÁ KONTROLA A ÚDRŽBA

OSVĚTLENÍ

Výměna směrových světel

V případě nefunkčnosti kteréhokoliv směrového světla silniční sady:

- Odšroubujte nefunkční světlo z držáku.
- Odpojte konektory a světlo odeberte ze stroje.
- Nefunkční světlo vyměňte za nové:
Světlo potkávací N341271227
Světlo obrysově přední N341271244
Světlo obrysově zadní N341271245

VÝMĚNA OSVĚTLENÍ SPZ

V případě nefunkčnosti osvětlení SPZ:

- Odšroubujte kryt osvětlení SPZ (➔ obr. 16, pozice 2).
- Vyjměte žárovku a nahraďte ji za novou.
Typ žárovky Sufit 12 V 5 W
- Našroubujte kryt zpět.

VÝMĚNA POJISTKY

V případě poškození pojistky přestanou fungovat elektrické komponenty silniční sady a se strojem tak není možné pojíždět po veřejných komunikacích. V tomto případě je nutné nefunkční pojistku vyměnit za novou.



V žádném případě nenahrazujte vadnou pojistku pojistkou s vyšší proudovou hodnotou!
Pojistky v žádném případě nepřemostňujte.

- Pojistka silniční sady je přístupná po odstranění krytu pod sedadlem a po sejmutí ochranného kryt pojistek. Pojistka silniční sady je na pozici č. 6.
- Vyjměte pojistku a vložte novou pojistku o stejné hodnotě, jakou měla původní pojistka, tj. **10 A**. Jestliže i po výměně pojistky není silniční sada funkční, kontaktujte autorizovaný servis.

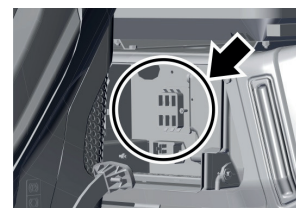

ABOUT THIS MANUAL

PURPOSE OF THE MANUAL

This users manual should guide you in the simplest way possible through the safe installation, operation and maintenance of the road set for the MP 122 Diesel or MP 122 Petrol riding mowers and to inform you about its functions. It is thus intended for all persons that will be installing, using and maintaining the road set.

Please carefully study the manual before starting the installation of the road set. Follow the instructions exactly, this will make using the road set easier and ensure its correct use and long lifetime.





VALIDITY OF THE MANUAL

The manual for the road set is valid for the following mower models:

- MP 122 Diesel
- MP 122 Petrol

SYMBOLS USED IN THIS MANUAL

In this manual, you will find symbols with the following meanings:

SYMBOL	MEANING
	These symbols mean "ATTENTION" and "WARNING", they inform you about things that may damage your mower and/or cause serious injury to the user.
	This symbol indicates an important instruction, property, procedure or issue, which you need to be aware of and adhere to during assembly, operation and maintenance of the machine.
	This symbol indicates useful information relating to the mower or to its accessories.
	Theses symbols are a reference to another chapter in the manual.
	This symbol is a reference to another manual that is part of the supplied documentation for the mower.

IMPORTANT NOTICES

It is essential that the manual for the road set is considered as a part of the riding mower, which must not be separated from it. For this reason, store it for future use.

Do not install the road set until you have thoroughly read all instructions, restrictions and recommendations contained that are contained in the user's manual for the MP 122 riding mower.

The illustrations and pictures contained in this user's manual may not always correspond to reality, their purpose is the description of the main principles or shapes of the mower's parts. Texts, drawings, photographs and other elements here provided are protected by copyright. Each misuse or non-permitted copying is a criminal offence.

RELATED DOCUMENTATION

In addition to this manual, further documentation drawn up by the manufacturer of the mower and the manufacturers of certain mower parts is available. This documentation should be supplied with the MP 122 riding mower.

WHEN IN DOUBT

In practice, unforeseeable situations frequently arise that cannot be included and described in this user's manual. Therefore, if you are ever unsure about a procedure or if anything is unclear or you have questions, do not hesitate to contact one of our more than 100 authorised, professionally-equipped service centres located all over Europe, where trained and tested experts will be ready to assist you.

VERSION OF MANUAL

Number of manual: corr. 2
Creation date: 21/06/2022



Seco Industries, s.r.o. continually develops and improves all the manufactured mowers and their accessories, therefore, some technical differences in terminology may appear in this manual when compared with the actual product. No claims can be deduced from this. Print, duplication, publication and translation (even in part) must not be performed without the written consent of Seco Industries, s.r.o. The manufacturer reserves the right to change technical parameters of the product, without prior customer notification.

1 DELIVERY

1.1 PACKAGING AND HANDLING THE DELIVERY

The road set is supplied in a box with standard packaging material.

Due to its low weight, a single person can handle the product without requiring any lifting equipment.



Inspect immediately after delivery that the delivered product has not been damaged. In the event of damage inform the carrier. If the complaint is not lodged in time, no potential demands can be claimed.

1.2 STORAGE BEFORE UNPACKING

In the event that the road set will not be unpacked and assembled immediately upon delivery, store it under the following conditions:

- Store the box in its original packaging in a dry area protected against the effects of weather, which could result in the damage of the packaging and deterioration of condition.
- Do not place any items or materials on to the box the weight of which could damage it or from which liquids could leak out.
- When storing multiple boxes, then no more than 10 boxes may be stacked on top of each other.

Recommended storage location specifications:

Temperature from -10 °C to +35 °C

Air humidity <80 % at 21 °C

Other..... Dry storage location

1.3 UNPACKING

- Remove all packaging materials and take all the parts out of the box. Be careful not to damage any of the parts.
- Visually inspect all the unpacked parts to check that they were not damaged during transport. In the event of any type of damage, immediately contact the supplier and do not continue with the installation.



After unpacking everything, ensure that the packaging material is properly disposed of. The disposal must conform to relevant waste disposal laws valid in your country.

2 DESCRIPTION

2.1 PURPOSE

The road set is intended solely for MP 122 (Diesel/Petrol) riding mowers and enables the use of the mowers on public roads, namely when travelling between individual grass areas or during winter maintenance of municipal roads and footpaths.

The road set also includes non-compulsory equipment such as an orange beacon and warning blinkers that improve safety when working on or near roads.

2.2 MAIN PARTS

The road set consists of the following parts:

1	(1)	SWITCH – LIGHT BEACON
	(2)	SWITCH – INDICATOR LIGHTS
	(3)	SWITCH – HORN
	(4)	REAR-VIEW MIRROR
	(5)	HORN
	(6)	STICKERS INDICATING LIFTING POINTS (4×)
	(7)	CABLES
	(8)	ORANGE BEACON
	(9)	REAR/FRONT LIGHTS AND INDICATOR LIGHTS
	(10)	NUMBER PLATE ILLUMINATION AND FRAME
	(11)	MAXIMUM SPEED SYMBOL
	(12)	TRIANGLE FOR SLOW VEHICLES
	(13)	PORTABLE TRIANGLE
	(14)	CONTROL UNIT
	(15)	FIRST AID KIT AND REFLECTIVE VEST

All the above listed parts must be installed or included on the mower.

3 INSTALLATION

i This chapter primarily serves the needs of the vendor's mechanics that prepare the mower for the user within the scope of pre-sale service. In the event that you have received your mower with the road set already installed, please skip directly to **chapter 4**.

If you are installing the road set yourself, it is necessary to proceed according to the instructions contained in this chapter. In the event that you are unsure about the procedure or you have insufficient equipment, tools or experience, please do not hesitate to contact the vendor of the mower for assistance.

3.1 PREPARING THE MOWER FOR INSTALLATION

Prior to installation, prepare the mower as follows:

2

- (1) Raise the grass catcher all the way up. Turn off the mower and engage the parking brake.
- (2) Lower the mowing deck to the lowest position.
- (3) Remove the grass ejection chute. Approach the mower from behind and lift the front part of the chute upwards to release it from the pins on the mowing deck. Then pull the chute backwards from the guide rails. Details about disassembly are provided in the user's manual of the riding mower → **5.9 EMERGENCY SITUATIONS / CLOGGING OF THE EJECTION CHUTE**.
- (4) Open the storage compartment below the drivers seat.
- (5) Remove the cover beneath the steering wheel.
- (6) Remove the left side plastic cover at the floor by removing the quick coupling pins. Slide a screwdriver into the pin groove and turn it by 90°. Take the cover away from the machine.
- (7) Open the hood of the mower.

3.2 INSTALLING THE CABLES

- Unwind the unpacked cables into their individual parts. The individual branches of the cables and their installation on the mower is as follows:

3 a

- ① MAIN BUNDLE
- ② DOUBLE CONNECTOR TO THE MOWER'S MAIN CABLES
- ③ SOCKET FOR SWITCHES ON THE PANEL
- ④ CABLE FOR THE HORN
- ⑤ CABLE FOR THE BRAKE
- ⑥ CABLE FOR GROUNDING
- ⑦ SOCKET FOR THE CONTROL UNIT

3 b

- ⑧ CABLE FOR THE FUSE
 - ⑨ CABLE WITH SOCKET OF THE RIGHT INDICATOR LIGHT
 - ⑩ CABLE FOR ILLUMINATION OF THE LICENCE PLATE
 - ⑪ CABLE FOR THE BEACON
 - ⑫ CABLE WITH SOCKET OF THE LEFT INDICATOR LIGHT
- [A] to [E] REFERENCE SPLITTER HUBS

i When installing the cables either cable clips or zip ties are used for securing them in place. Both are included.

4

- Insert the cables through the side ② and ③ from the rear side of the mower into a U-profile (1) of the frame on the left side and guide them in the direction towards the front part of the machine.

5

- In the location of reference hub [A], slide out the cables upwards between the tubes of the upright:
 - Guide the main bundle with the sockets ③ and the cable with the double connector ② further upwards to the control panel.
 - Guide the cable to the horn ④ in the direction forward to the hood opening mechanism
 - Guide the brake cable ⑤ downwards towards the brake pedal (under the floor)
- Attach the cable bundle to the pole of the upright in two locations using zip ties.

6

- Return back to the rear part of the mower and guide the cables from the U-profile towards the top left side of the inside of the electrical junction box.
- In the location of reference hub [B] split the cable bundle so that one part leads to the electrical wiring under the seat ⑦ and the second part towards the protective ROPS frame (⑨ to ⑫) (➔ fig. 3b).
- Secure the cables in three location using cable ties. Lead the cable ties through the holes in the U-profile of the frame.

i

Figure 6 shows a cross section of the seat compartment.

7

- Again split the part located at the protective frame at the hub reference point [C]:
 - Pull the part with the cable for the beacon and the cable with the socket of the left indicator light through the hole (1) in the seat compartment on the left side of the mower (when viewed from behind)
 - Pull the part with the cable for the illumination of the license plate and the cable with the socket of the right indicator light through the hole (2) in the seat compartment on the right side of the mower (when viewed from behind)
- Secure the cable bundle from the underside to the seat compartment using cable clips.

!

ATTENTION: The cables must be guided behind the mowing deck elevation bracket so that the cables are not crimped when the bracket moves!

3.3 CONNECTING THE BRAKE

8

- Disconnect the exiting connector with the green cable from the brake switch (1) and connect it to the connector with the green cable of the road set.
- Connect the connector of the road set with the white cable to the freed up location on the brake switch.

3.4 CONTROL UNIT

9

- Attach the control unit on to the module in the electrical junction box under the seat using two plastic rivets.

10

- Thread the cable for the control unit (➔ fig. 3a and 3b, position 7) through the hole in the area under the seat and connect the socket to the control unit.
- Connect the cable with the yellow eye (➔ fig. 3a and 3b, position 6) to the frame of the mower.
- Insert the remaining cable (red) into the fuse box in position 6 and also connect a 10 A fuse.

3.5 HORN

11

- Attach the horn (1) on to the front left hood holder (2) using a bolt (3) and nut (4).
- Connect the prepared cable (red and black) to the horn.

3.6 CONTROL SWITCHES

12

- Remove three plug covers from the left side of the control elements panel.
- One by one, insert the switch for the beacon (1), switch for the indicator lights (2) and the switch for the horn (3) into the holes.

13

- Connect the socket to the switches:
 - for the beacon use the socket with the black and red cables
 - for the indicator lights use the socket with the black and blue cables
 - for the horn use the two small connectors with red cables
- Also connect the double connector to the main bundle (➔ fig. 3a and 3b, position 2).

3.7 REAR-VIEW MIRROR

14

- Remove the hole plug (1) for the mirror holder (2) from the left side of the hood.
- Push the holder through the hole and from the inner side (from the engine area) secure it in place using a bolt and washer (3).

3.8 INDICATOR LIGHTS (BLINKERS)

15

- Mount the left (1) and the right (2) indicator light holder on to the protective frame at a distance of approximately 38 mm beneath the axis of the bottom frame pin. Secure the holders in place using self-tapping screws.
- Connect the electrical cables to the indicator lights (➔ fig. 3a and 3b, position 9 and 12):
 - for the rear lights use the bundle with the red, white, glue and black cable
 - for the front lights use the bundle with the white, blue and red cable

3.9 BEACON

16

- Place the beacon holder (1) with the pipe holder (3) on the bottom side of the protective frame (2) so that it aligns with the front edge of the frame and is at a distance of **240 mm** from the centre of the frame. Secure the holder in place using two self-tapping screws.
- Disconnect the bayonet connection at the end of the pole holder.
- Pull the cable bundle for the beacon through the left indicator light holder (➔ fig. 3a and 3b, position 11) and slide it in and connect it. Mount the bayonet connection back on.
- Slide the beacon (4) into the pole holder and secure it in place using a clamp connection.

3.9 NUMBER PLATE ILLUMINATION AND FRAME

17

- Remove the plastic cover of the piston rods (1).
- Mount the illumination of the number plate (2) and the number plate frame (3) on to the cover. The plastic cover has preprepared holes for both these parts. Secure the bolts of the number plate frame in place from the rear side using nuts.
- Guide the cables for the illumination along the hydraulic hoses into the piston rod cover. Put the cover back on to the mower and connect the illumination of the number plate with the cables. Then secure the cover back in its place.
- Stick on the self-adhesive sticker with the maximum speed of the machine below the number plate frame.

3.10 TRIANGLE FOR SLOW VEHICLES

- Before mounting the warning triangle, first install the grass ejection chute back on to the mowing deck. Slide the guide rails along the side of the tunnel onto the frame pins and then slide it on to the pins on the mowing deck.
- Start up the mower and lower the grass catcher.

18

- Attach the triangle on to the rear side of the grass catcher in such a way that the holes in the triangle align with the preprepared holes in the grass catcher.
- Mount the triangle using two bolts and nuts.

3.11 COMPULSORY EQUIPMENT

- On to the piston rod cover INTO the area behind the seat, insert the folded up warning triangle.
- Into the compartment under the seat, insert the vest and the first aid kit.

3.12 STICKERS INDICATING LIFTING POINTS

19

- On to the outer undersides of the protective frame, stick the stickers indicating the lifting points.
- Then stick the same sticker also on to the ballast holder on the front side of the mower. Stick on the sticker from both sides.

3.13 FINISHING INSTALLATION

After installation and connection of all the parts of the road set, put the mower back into its original state, i.e. put all the removed covers back on.

4 USING THE ROAD SET



Prior to using the mower with the road set, it is first necessary to acquaint one's self with all the other control elements on the mower and to understand their function and meaning.

Always respect all instructions and directives prescribed in the user's manual of the mower.

DOCUMENTATION

The MP122 riding mower is approved for operation on public roads. Thus the mower also comes with approval documentation (technical certificate of special vehicle), which among other things specifies other conditions for the operation of the mower.

When transporting/travelling on the riding mower, the driver must have proof of registration and a license for driving category T and B vehicles and in the event of a police inspection these are presented to the police.

BEFORE TRAVELLING ON PUBLIC ROADS

Prior to travelling on public roads the driver must:

- clean the machine from dirt and debris that could soil the public road (mud, grass, leaves...)
- set the mower and its parts to the travel position
- check the completeness and working order of the road set; no part of the road set may be missing and no part may be faulty

TRAVELLING ON PUBLIC ROADS

The rules for driving the riding mower on public roads are the same as for operating other vehicles in our country. The driver must thus adhere to the valid road rules in force in the country where the mower is used.



It is forbidden to transport any type of material in the working accessories of the mower (in the grass catcher).

5 MAINTENANCE

Properly performed regular maintenance and inspection of the parts of the road set helps to extend its problem free operation. Worn out or damaged components must be replaced in time. When replacing parts use only original spare parts, using non-original parts may damage the machine, endanger the health of the driver or other persons and during the warranty period it voids the warranty. To order spare parts, always contact the mower's manufacturer or an authorised service centre.



Incorrectly performed or completely neglected maintenance may lead not only to problems with the operation of the riding mower, but may also cause injury to its operator.

All safety and protective elements that are removed during maintenance, must always be reinstalled back in their proper location and tested for functionality.

5.1 PREPARING THE MOWER FOR MAINTENANCE

Prior to performing any inspection or maintenance, park the mower on a rigid and level surface. Then:

- engage the parking brake
- turn off the engine
- pull the key out of the ignition
- in the event that the mower was running, allow it to cool down completely

5.2 INSPECTIONS BEFORE RIDING THE MOWER

INSPECTION OF CABLES AND BOLT CONNECTIONS

- Visually inspect the condition of the electrical cables of the road set. Have any damaged cables replaced by an expert.
- Manually check the firm tightness of all nuts, pins and screws/bolts, so that the mower always remains in a safe operating condition. For safety reasons, always immediately replace any worn out or damaged parts.
- Before travelling with the mower on public roads, check the working order of all the lights and the horn.

5.3 REGULAR CHECKS AND MAINTENANCE

LIGHTS

Replacing the indicator lights

In the event that any of the indicator lights of the road set is faulty:

- Unscrew the faulty light from the holder.
- Disconnect the connectors and remove the light from the mower.
- Replace the faulty light with a new one:
 - Meeting light N341271227
 - Front outline light N341271244
 - Rear outline light N341271245

REPLACING THE ILLUMINATION OF THE LICENCE PLATE

In the event that the illumination of the licence plate is faulty:

- Screw off the cover of the illumination of the licence plate (→ fig. 16, position 2).
- Remove the bulb and replace it with a new one.
 - Bulb type Sufit 12 V 5 W
- Screw the cover back on.

REPLACING THE FUSE

In the event of a damaged fuse, the electrical components of the road set will stop working and thus it will not possible to travel with the mower on public roads. If this happens, it is necessary to replace the faulty fuse with a new one.



Under no circumstances should you replace a faulty fuse with a fuse that has a higher current value!
Under no condition may you bridge the fuses.

- The road set fuse is accessible after removing the cover located under the seat and after removing the fuse cover. The road set fuse is located in position 6.
- Remove the fuse and insert a new fuse of the same value as that of the original fuse, i.e. **10 A**. In the event that the road set does not function after the fuse is replaced, please contact an authorised service centre.

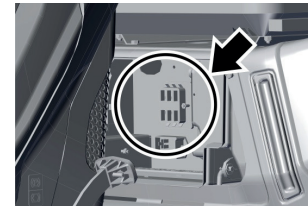

ÜBER DIESE BEDIENUNGSANLEITUNG

ZWECK DER BEDIENUNGSANLEITUNG

Die Anleitung soll möglichst einfach durch die sichere Installation, Bedienung und Wartung des Straßensets Rasenmäher MP 122 Diesel oder MP 122 Petrol führen und Sie über deren Funktionen informieren. Sie ist daher für alle Personen bestimmt, die das Straßenset installieren, verwenden und warten werden.

Lesen Sie die Anweisungen sorgfältig durch, bevor Sie mit der Installation des Straßensets beginnen. Befolgen Sie die Anweisungen genau, um nicht nur die Handhabung des Heckkrafthebers zu erleichtern, sondern auch um sicherzustellen, dass er richtig verwendet wird und lange hält.







GÜLTIGKEIT DER BEDIENUNGSANLEITUNG

Die Anleitung gilt für das Straßenset für folgende Maschinenvarianten:

- MP 122 Diesel
- MP 122 Petrol

DIE IM HANDBUCH VERWENDETEN SYMBOLE

In dieser Bedienungsanleitung finden Sie Symbole mit folgender Bedeutung:

SYMBOL	BEDEUTUNG
 	Diese Symbole haben die Bedeutung von „HINWEIS“ und „WARNUNG“ und weisen auf Tatsachen hin, die das Zubehör beschädigen und/oder den Benutzer schwer verletzen können.
	Dieses Symbol weist auf eine wichtige Anweisung, Eigenschaft, ein Verfahren oder Thema hin, dessen Sie sich bewusst sein müssen, und woran Sie sich bei Montage, Betrieb und Wartung der Maschine halten müssen.
	Dieses Symbol weist auf nützliche Informationen zur Maschine oder deren Zubehör hin.
	Diese Symbole sind ein Verweis auf ein anderes Kapitel dieser Bedienungsanleitung.
	Das Symbol ist ein Verweis auf eine andere Bedienungsanleitung, die Teil der mit der Maschine gelieferten Dokumentation ist.

WICHTIGE HINWEISE

Die Anleitung für Straßenset ist als Teil des Mähers zu betrachten und darf nicht von ihm getrennt werden. Bewahren Sie es daher für eine spätere Verwendung auf.

Bauen Sie das Straßenset erst ein, wenn Sie alle Anweisungen, Verbote und Empfehlungen im Handbuch des MP 122 selbst gründlich gelesen haben.

Die in dieser Bedienungsanleitung verwendeten Abbildungen entsprechen nicht unbedingt der Realität; sie sollen die wichtigsten Prinzipien oder die Teile der Maschine beschreiben. Die hier wiedergegebenen Texte, Zeichnungen, Fotos usw. sind jedoch urheberrechtlich geschützt. Jede missbräuchliche Verwendung oder unerlaubte Vervielfältigung ist strafbar.

ZUGEHÖRIGE DOKUMENTATION

Neben diesem Handbuch sind weitere Dokumentationen des Maschinenherstellers und einiger weiteren Maschinenteilehersteller erhältlich. Diese Dokumentation wurde mit der Maschine MP 122 geliefert.

WENN SIE NICHT SICHER SIND

In der Praxis treten häufig unvorhersehbare Situationen ein, die nicht in dieser Bedienungsanleitung einbezogen und beschrieben werden können. Wenn Sie also bei einer Prozedur unsicher sind oder wenn etwas unklar ist oder Sie Fragen haben, zögern Sie nicht, sich an eine unserer mehr als 100 autorisierten, professionell ausgestatteten Kundendienststellen in ganz Europa zu wenden, wo geschulte und geprüfte Experten bereitstehen, um Ihnen zu helfen.

VERSION DES BEDIENUNGSANLEITUNG

Versionsnummer: kor 2
Erstellungsdatum: 21.06.2022



Seco Industries, Inc. arbeitet ständig an der Entwicklung und Verbesserung aller hergestellten Maschinen und Zubehörteile, daher können Abweichungen des Textes und der Abbildungen in dieser Bedienungsanleitung von der Realität auftreten. Daraus lassen sich keine Ansprüche ableiten. Druck, Vervielfältigung, Veröffentlichung und Übersetzung (auch auszugsweise) ist ohne schriftliche Zustimmung der Seco Industries, s.r.o. verboten. Änderungen vorbehalten.

1 LIEFERUNG

1.1 PACKUNG UND TRANSPORT DER GELIEFERTEN WARE

Das Straßenset wird in einem Karton mit üblichem Verpackungsmaterial geliefert.

Aufgrund des geringen Gewichts reicht eine Person zur Handhabung mit der Lieferung ohne Einsatz von Hebegeräten.



Überprüfen Sie sofort nach der Lieferung, ob die Lieferung beschädigt ist. Informieren Sie bei Beschädigungen das Transportunternehmen. Wenn die Reklamation nicht rechtzeitig eingereicht wird, können keine Ansprüche geltend gemacht werden.

1.2 LAGERUNG VOR DEM AUSPACKEN

Wenn Sie das Straßenset nicht sofort nach der Lieferung auspacken und aufstellen, lagern Sie es unter den folgenden Bedingungen:

- Bewahren Sie den Karton in der Originalverpackung an einem trockenen Ort auf und schützen Sie es vor Witterungseinflüssen, die die Verpackung beschädigen und zu Wertminderungen führen könnten.
- Legen Sie keine Gegenstände oder Materialien auf den Karton, die ihn durch Gewicht beschädigen oder aus denen Flüssigkeiten austreten können.
- Wenn Sie mehrere Kartons lagern, dürfen maximal 10 Kisten übereinandergestapelt werden.

Parameter des Lagerorts:

Temperatur von -10 °C bis +35 °C

Luftfeuchtigkeit <80 % bei 21 °C

Andere Trockene Lagerräume

1.3 AUSPACKEN

- Entfernen Sie alle Verpackungsmaterialien und nehmen Sie alle Teile aus dem Karton. Achten Sie darauf, keine Teile zu beschädigen.
- Überprüfen Sie die ausgepackten Teile visuell auf Transportschäden. Kontaktieren Sie bei jeglicher Art von Schäden sofort den Lieferanten, fahren Sie nicht mit der Installation fort.



Sorgen Sie dafür, dass das Verpackungsmaterial nach dem Auspacken aller Teile ordnungsgemäß entsorgt wird. Entsorgen Sie das Gerät gemäß dem in Ihrem Land geltenden Abfallgesetz.

2 BESCHREIBUNG

2.1 ZWECK

Das Straßenset ist nur für Mäher MP 122 (Diesel/Petrol) bestimmt und ermöglicht den Einsatz der Maschine im Normalverkehr auf öffentlichen Straßen, insbesondere beim Queren einzelner Rasenflächen oder beim Winterdienst von Gehwegen und Straßen in Gemeinden.

Das Straßenset beinhaltet auch nichtpflichtige Ausstattung wie orangene Rundumleuchte und Warnblinker, die die Sicherheit beim Einsatz an Straßen erhöhen.

2.2 HAUPTTEILE

Das Straßenset umfasst folgende Teile:

	(1) SCHALTER – WARNLEUCHTE
	(2) SCHALTER – BLINKER
	(3) SCHALTER – HUPE
	(4) RÜCKSPIEGEL
	(5) HUPE
	(6) HEBEPUNKT-AUFKLEBER (4×)
	(7) VERKABELUNG
1	(8) RUNDUMLEUCHTE
	(9) VORDER-/RÜCKBELEUCHTUNG UND BLINKER
	(10) KENNZEICHENBELEUCHTUNG UND -RAHMEN
	(11) SYMBOL HÖCHSTGESCHWINDIGKEIT
	(12) WARNDREIECK FÜR LANGSAME FAHRZEUGE
	(13) TRAGBARES WARNDREIECK
	(14) STEUERGERÄT
	(15) VERBANDSKASTEN UND WARNWESTE

Alle angegebenen Bestandteile müssen an der Maschine installiert oder ergänzt werden.

3 INSTALLATION

i

Dieses Kapitel richtet sich in erster Linie an das Servicepersonal des Händlers, das die Maschine im Rahmen des Kundendienstes für den Benutzer vorbereitet. Wenn Sie Ihre Maschine mit bereits installiertem Straßenset erhalten haben, fahren Sie direkt mit **Kapitel 4** fort

Wenn Sie das Straßenset selbst installieren, müssen Sie die Anweisungen in diesem Kapitel befolgen. Wenn Sie unsicher sind oder nicht über ausreichende Ausrüstung, Werkzeuge oder Erfahrung verfügen, zögern Sie nicht, Ihren Maschinenhändler um Unterstützung zu bitten.

5.1 VORBEREITUNG DER MASCHINE FÜR DIE INSTALLATION

Bereiten Sie die Maschine vor der Installation des Straßensets wie folgt vor:

2

- (1) Heben Sie den Grasfänger ganz an. Schalten Sie die Maschine aus und ziehen Sie die Feststellbremse an.
- (2) Den Mäher auf die niedrigste Position absenken.
- (3) Demontieren Sie den Graszufuhrtunnel vom Mähwerk. Heben Sie hinten in der Maschine die Vorderseite des Auswurfkanals nach oben, so dass er sich von den Stiften auf dem Mähwerk löst. Ziehen Sie dann den Auswurfkanal nach hinten aus den Führungsschienen. Details zur Demontage finden Sie in der Anleitung des Mähers ➔ **5.9 NOTSITUATION/VERSTOPFEN DES GRASZUFUHTUNNELS**.
- (4) Öffnen Sie das Fach unter dem Sitz der Bedienung.
- (5) Demontieren Sie die Abdeckung unter dem Lenkrad.
- (6) Demontieren Sie die linke Kunststoffabdeckung am Boden durch Entfernen der Schnellverschlussbolzen. Schieben Sie einen Schraubendreher in die Nut des Stifts und drehen Sie ihn um 90°. Nehmen Sie die Abdeckung von der Maschine ab.
- (7) Öffnen Sie die Maschinenhaube.

3.2 VERKABELUNG

- Entpacken Sie die Verkabelung in Einzelteile. Die einzelnen Zweige der Verkabelung und deren Verteilung in der Maschine sind wie folgt:

3a

- ① HAUPTBÜNDEL
- ② DOPPELSTECKVERBINDER ZUM HAUPTBÜNDEL DER VERKABELUNG DER MASCHINE
- ③ BUCHSEN FÜR PANEEL-SCHALTER
- ④ HUPENKABEL
- ⑤ BREMSKABEL
- ⑥ ERDUNGSKABEL
- ⑦ BUCHSE FÜR STEUEREINHEIT

3b

- ⑧ KABEL FÜR SICHERUNG
 - ⑨ KABEL MIT BUCHSE FÜR RECHTEN BLINKER
 - ⑩ KABEL FÜR KENNZEICHENBELEUCHTUNG
 - ⑪ KABEL FÜR RUNDUMLEUCHTE
 - ⑫ KABEL MIT BUCHSE FÜR LINKEN BLINKER
- [A] bis [E] REFERENZVERTEILUNGSKNOTEN

i

Bei der Verteilung der Verkabelung werden entweder Kabelschellen oder Kabelbinder zur Sicherung verwendet. Beides ist im Lieferumfang enthalten.

4

- Kabel von der Seite ② und ③ von der Rückseite der Maschine in das U-Profil (1) des Rahmens auf der linken Seite einführen und zur Vorderseite der Maschine führen.

5

- Schieben Sie an der Position des Referenzknotens [A] die Verkabelung nach oben zwischen die Säulenrohren:
 - führen Sie das Hauptbündel mit den Büchsen ③ und dem Doppelsteckerkabel ② nach oben zum Bedienfeld
 - das Hupenkabel ④ führen Sie nach vorne zum Mechanismus der Haubenöffnung
 - das Bremskabel ⑤ führen Sie zum Bremspedal (unter dem Boden)
- Befestigen Sie die Verkabelung an zwei Stellen mit Kabelbindern am Säulenrohr.

6

- Gehen Sie zurück zur Rückseite der Maschine und führen Sie die Verkabelung aus dem U-Profil zur oberen linken Seite im Inneren des Anschlusskastens.
- Teilen Sie die Verkabelung an der Stelle des Referenzknotens [B] so auf, dass ein Teil zur Elektroinstallation unter dem Sitz ⑦ und der andere zum ROPS-Rahmen (⑨ bis zum ⑫) (➔ führt (Abb. 3b).
- Sichern Sie die Verkabelung an drei Stellen mit Kabelbindern. Schieben Sie die Binder durch die Öffnungen im U-Profil des Rahmens.

i

Abbildung 6 zeigt Schnitt durch die Sitzkammer.

7

- Trennen Sie den Teil am Schutzrahmen wieder an der Stelle des Referenzknotens [C]:
 - den Teil mit dem Kabel der Rundumleuchte und dem Kabel mit Buchse des linken Blinkers führen Sie durch die Öffnung (1) der Sitzkammer auf der linken Maschinenseite (von hinten gesehen)
 - den Teil mit dem Kabel der Kennzeichenbeleuchtung und dem Kabel mit Buchse des rechten Blinkers führen Sie durch die Öffnung (2) der Sitzkammer auf der rechten Maschinenseite (von hinten gesehen)
- Befestigen Sie die Verkabelung von der Unterseite in der Sitzkammer mit Kabelschellen.

!

ACHTUNG: Die Verkabelung muss hinter der Hubkonsole des Mähwerks führen, damit die Verkabelung während der Bewegung der Konsole nicht eingeklemmt wird!

3.3 ANSCHLUSS DER BREMSE

8

- Trennen Sie das vorhandene Endstück mit grünem Kabel vom Bremsschalter (1) und verbinden Sie es mit dem Endstück des Straßensets mit dem grünen Kabel.
- Stecken Sie das Endstück mit dem weißen Kabel in die freie Stelle des Bremsschalters.

3.4 STEUERGERÄT

9

- Befestigen Sie die Steuereinheit am Modul im Bereich der Elektroinstallation unter dem Sitz mit zwei Kunststoffnieten.

10

- Schieben Sie das Kabel mit der Buchse für die Steuereinheit (➡ Abb. 3a und 3b, Position 7) durch die Öffnung in den Bereich unter dem Sitz und stecken Sie die Buchse in die Steuereinheit.
- Verbinden Sie das Kabel mit der gelben Öse (➡ Abb. 3a und 3b, Position 6) mit dem Rahmen der Maschine.
- Das restliche Kabel (rot) führen Sie in den Sicherungskasten an Position 6 ein und schließen Sie auch die 10-A-Sicherung an.

3.5 HUPE

11

- Befestigen Sie die Hupe (1) mit einer Schraube (3) und einer Mutter (4) an der vorderen linken Halterung (2) der Motorhaube.
- Verbinden Sie das vorbereitete Kabel (rot und schwarz) mit der Hupe.

3.6 STEUERSCHALTER

12

- Entfernen Sie die drei Blindkappen von der linken Seite des Bedienfeldes.
- Rundumleuchte (1), Blinkerschalter (2) und Hupenschalter (3) nacheinander in die Öffnungen einsetzen.

13

- Verbinden Sie die Buchsen mit den Schaltern:
 - für die Rundumleuchte verwenden Sie die Buchse mit schwarzen und roten Kabeln
 - für Blinker verwenden die Buchse mit schwarzen und roten Kabeln
 - für die Hupe verwenden Sie zwei kleine Stecker mit roten Kabeln
- Verbinden Sie auch den Doppelstecker mit dem Hauptbündel (➡ Abb. 3a und 3b, Position 2).

3.7 RÜCKSPIEGEL

14

- Entfernen Sie auf der linken Seite der Verkleidung die Abdeckung (1) die Abdeckung der Öffnung für die Halterung (2) des Spiegels.
- Schieben Sie die Halterung durch die Öffnung und befestigen Sie sie von innen (vom Motorraum her) mit einer Schraube mit Unterlegscheibe (3).

3.8 FAHRTRICHTUNGSANZEIGER (BLINKER)

15

- Befestigen Sie die linke (1) und rechte (2) Halterung der Blinker am Schutzrahmen etwa **38 mm** unterhalb der Achse des unteren Bolzens des Rahmens. Befestigen Sie die Halterungen mit selbstschneidenden Schrauben.
- Schließen Sie die elektrischen Kabel an die Blinker an (➡ Abb. 3a und 3b, Position 9 und 12):
 - verwenden Sie für Rücklichter ein Bündel mit rotem, weißem, blauem und schwarzem Kabel
 - verwenden Sie für Vorderlichter ein Bündel mit weißem, blauem und schwarzem Kabel

3.9 RUNDUMLEUCHTE

16

- Platzieren Sie die Halterung (1) der Rundumleuchte mit der röhrenförmigen Halterung (3) an der Unterseite des Schutzrahmens (2), so dass sie mit der Vorderkante des Rahmens und **240 mm** von der Rahmenmitte ausgerichtet ist]. Befestigen Sie die Halterungen mit zwei selbstschneidenden Schrauben.
- Entfernen Sie am Ende der röhrenförmigen Halterung den Bajonettverschluss.
- Führen Sie die Verkabelung für die Rundumleuchte über die linke Blinkerhalterung (➔ Abb. 3a und 3b, Position 11) und stecken Sie sie ein und schließen Sie sie an. Bringen Sie den Bajonettverschluss wieder an.
- Schieben Sie die Rundumleuchte (4) in die röhrenförmige Halterung und sichern Sie diese mit einer Schellenverbindung.

3.9 KENNZEICHENBELEUCHTUNG UND -RAHMEN

17

- Entfernen Sie die Kunststoffabdeckung der Kolbenstangen (1).
- Befestigen Sie die Kennzeichenbeleuchtung (2) und den Kennzeichenrahmen (3) an der Abdeckung. Die Kunststoffabdeckung hat für beide Teile vorbereitete Öffnungen. Sichern Sie die Schrauben des Kennzeichenrahmens von hinter mit Muttern.
- Führen Sie die Verkabelung für die Beleuchtung entlang der Hydraulikschläuche in die Abdeckung der Kolbenstangen. Setzen Sie die Abdeckung wieder auf die Maschine und schließen Sie die Kennzeichenbeleuchtung an die Verkabelung an. Dann sichern Sie die Abdeckung wieder an ihrer Stelle.
- Kleben Sie einen Aufkleber mit der maximalen Fahrgeschwindigkeit der Maschine unter den Kennzeichenrahmen.

3.10 WARNDREIECK FÜR LANGSAME FAHRZEUGE

- Installieren Sie vor dem Anbringen des Warndreiecks den Graszufahrtunnel wieder am Mähwerk. Schieben Sie die Führungsschienen an den Tunnelseiten auf die Rahmenbolzen und dann auf die Bolzen auf dem Mähwerk.
- Starten Sie die Maschine und lassen Sie den Sammelbehälter ab.

18

- Platzieren Sie das Warndreieck so auf der Rückseite des Sammelbehälters, dass die Öffnungen im Warndreieck mit den vorbereiteten Öffnungen im Behälter übereinstimmen.
- Befestigen Sie das Warndreieck mit zwei Schrauben und Muttern.

3.11 PFLICHTAUSSTATTUNG

- An der Kolbenstangenabdeckung im Raum hinter dem Sitz legen Sie das gefaltete tragbare Warndreieck.
- In das Fach unter dem Sitz legen Sie die Warnweste und den Verbandskasten.

3.12 AUFKLEBER DER HEBEPUNKTE

19

- Kleben Sie die Aufkleber der Hebepunkte auf die äußeren unteren Seiten des Schutzrahmens.
- Kleben Sie dann denselben Aufkleber auf den Gewichtshalter an der Vorderseite der Maschine. Kleben Sie den Aufkleber auf beide Seiten.

3.13 ABSCHLUSS DER INSTALLATION

Nach Installation und Anschluss aller Teile des Straßensets versetzen Sie die Maschine wieder in den Originalzustand, d.h. es werden alle demontierten Abdeckungen wieder angebracht.

4 VERWENDUNG DES STRASSEN-SETS



Bevor Sie die Maschine mit dem Straßenset in Betrieb nehmen, müssen Sie sich mit allen Elementen vertraut machen und deren Funktion oder Bedeutung verstehen.

Beachten Sie immer alle Anweisungen und Vorschriften in der Anleitung des Mähers.

DOKUMENTE

Der Mäher MP122 ist für den Straßenverkehr zugelassen. Ein Teil der Lieferung der Maschine ist somit auch ein Zulassungsdokument (Fahrzeugschein für Sonderfahrzeuge), das unter anderem weitere Bedingungen zum Betrieb der Maschine angibt.

Die Bedienung des Mähers muss beim Betrieb eine Zulassungsbescheinigung und ein Befähigungsnachweis zum Führen von Fahrzeugen der Klasse T oder B mitführen und bei einer Kontrolle der Polizei vorlegen.

VOR FAHRTEN AUF ÖFFENTLICHEN STRASSEN

Vor Fahrten auf öffentlichen Straßen hat die Bedienung Folgendes zu entrichten:

- die Maschine von Verunreinigungen zu befreien, die öffentliche Straßen verunreinigen könnten (Schlamm, Gras, Laub...)
- die Maschine und ihre Teile in die Transportstellung bringen
- die Vollständigkeit und Funktionalität des Straßensets überprüfen; kein Teil des Straßensets darf fehlen oder nicht funktionsfähig sein

BEFAHREN VON ÖFFENTLICHEN STRASSEN

Die Regeln für das Befahren von öffentlichen Straßen mit einem Mäher sind die gleichen wie die Regeln für den Verkehr mit anderen Fahrzeugen in Ihrem Land. Die Bedienung hat daher die Straßenverkehrsvorschriften des Landes zu beachten, in dem der Mäher betrieben wird.



Es ist verboten, Material im Arbeitszubehör der Maschine (Sammelbehälter) zu transportieren

5 WARTUNG

Eine ordnungsgemäß durchgeführte regelmäßige Wartung und Kontrolle des Straßensets trägt zu einem längeren störungsfreien Betrieb bei. Verschlissene oder beschädigte Teile müssen rechtzeitig ausgetauscht werden. Verwenden Sie beim Austausch von Bauteilen grundsätzlich Originalersatzteile; die Verwendung von anderen als Originalteilen kann zu Schäden an der Maschine führen und die Gesundheit des Bedieners oder anderer Personen gefährden, sie bedeutet auch das Erlöschen des Garantieanspruchs während der Garantiezeit. Zur Bestellung von Ersatzteilen wenden Sie sich immer an den Hersteller der Maschine oder eine autorisierte Kundendienststelle.



Falsch durchgeführte oder völlig vernachlässigte Wartung kann nicht nur zu Problemen beim Betrieb der Aufsitzmäher führen, sondern auch zu Verletzungen des Bedieners.

Alle Sicherheits- und Schutzelemente, die während der Wartung entfernt werden, müssen immer an der Position wieder eingebaut und auf ihre Funktion getestet werden.

5.1 VORBEREITUNG DER MASCHINE FÜR DIE WARTUNG

Stellen Sie die Maschine vor jeder Kontrolle oder Wartung auf einer festen und ebenen Fläche ab. Dann:

- ziehen Sie die Feststellbremse
- stellen Sie den Motor ab
- ziehen Sie den Zündschlüssel aus
- wenn die Maschine lief, lassen Sie sie vollständig abkühlen

5.2 KONTROLLEN VOR DER FAHRT

INSPEKTION DER KABEL UND SCHRAUBVERBINDUNGEN

- Überprüfen Sie den Zustand der elektrischen Kabel des Straßensets visuell. Lassen Sie beschädigte Kabel durch einen Fachmann ersetzen.
- Prüfen Sie manuell den festen Sitz aller Muttern, Bolzen und Schrauben um sicherzustellen, dass die Maschine stets in einem sicheren Betriebszustand ist. Ersetzen Sie verschlissene oder beschädigte Teile aus Sicherheitsgründen immer sofort.
- Bevor Sie mit der Maschine auf öffentlichen Straßen fahren, überprüfen Sie die Funktionsfähigkeit der Beleuchtung und der Hupe.

5.3 REGELMÄSSIGE KONTROLLE UND WARTUNG

BELEUCHTUNG

Wechsel der Blinker

Im Falle einer Fehlfunktion eines Blinkers des Straßensets:

- Schrauben Sie die Leuchte aus der Halterung.
- Trennen Sie die Stecker und entfernen Sie die Leuchte.
- Ersetzen Sie die defekte Leuchte durch neue:
Abblendlicht..... N341271227
Standlicht vorne..... N341271244
Standlicht hinten..... N341271245

WECHSEL DER KENNZEICHENBELEUCHTUNG

Im Falle einer Fehlfunktion der Kennzeichenbeleuchtung:

- Schrauben Sie die Abdeckung der Beleuchtung ab (➔ Abb. 16, Position 2).
- Entfernen Sie die Glühlampe und ersetzen Sie sie durch neue.
Glühlampe-Typ Sufit 12 V 5 W
- Schrauben Sie die Abdeckung wieder auf.

AUSTAUSCH VON SICHERUNG

Wenn die Sicherung beschädigt ist, funktionieren die elektrischen Komponenten des Straßensets nicht mehr und die Maschine kann nicht auf öffentlichen Straßen fahren. In diesem Fall ist es notwendig, die defekte Sicherung zu finden und sie durch eine neue zu ersetzen.



Unter keinen Umständen sollten Sie eine defekte Sicherung durch eine Sicherung ersetzen, die eine höhere Strombelastbarkeit hat!

Die Sicherungen dürfen auf keinen Fall überbrückt werden.

- Sicherungen des Straßensets sind nach dem Entfernen der Abdeckung unter dem Sitz und Entfernen des Sicherungsdeckels zugänglich. Die Sicherung des Straßensets befindet sich auf Position Nr. 6.
- Entfernen Sie die Sicherung und setzen Sie eine neue Sicherung mit dem gleichen Wert von **10 A** ein. Wenn das Straßenset auch nach dem Wechsel der Sicherung nicht funktioniert, wenden Sie sich an eine autorisierte Servicestelle.

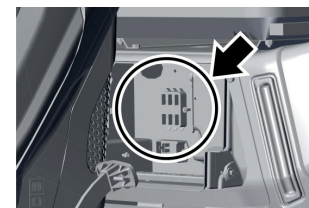

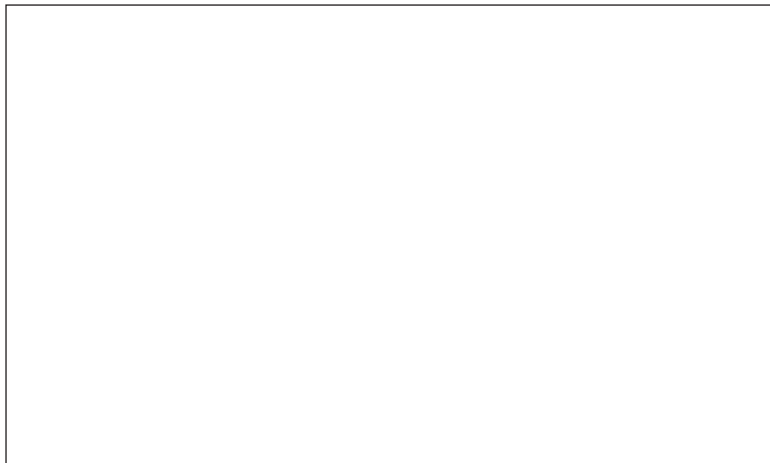

© Seco Industries, s.r.o., 2023

SECO
INDUSTRIES

Seco Industries, s.r.o.
Jungmannova 11
Valdské předměstí
506 01 Jičín
CZECH REPUBLIC